

ECOPURE®

Agua solucionado.

Modelo EPWHP

Cómo instalar, operar y
mantener su protector del
calentador de agua

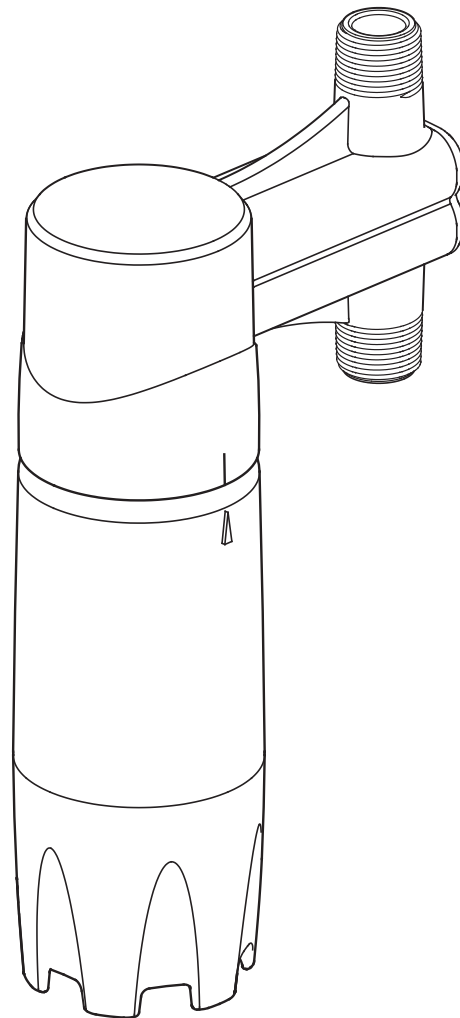

No devuelva la unidad a la tienda

Si tiene cualquier pregunta o inquietud al
instalar, operar o mantener su protector del
calentador de agua, llame gratis a nuestro
número telefónico:

1-800-693-1138

o visite **www.ecopure.com**

Este sistema de punto de entrada ha sido
probado y certificado por NSF International
según la norma NSF/ANSI 372 para bajo
contenido de plomo y según la norma
NSF/ANSI 61 para los requisitos de seguridad
de materiales solamente. El sistema no está
certificado por NSF International para la reducción
de contaminantes o de su integridad estructural.



Fabricado y garantizado por
Ecodyne Water Systems
1890 Woodlane Drive
Woodbury, MN 55125

Manual de instalación y operación

Especificaciones

Presión mín./máx. del suministro de agua	20 - 100 PSI (138 - 689 kPa)
Temp. mín./máx. del suministro de agua	40 - 100 °F (4 - 38 °C)
Caudal para servicio nominal	8 gpm (30 lpm)
Caída de presión con un caudal para servicio nominal	12 psi (82.7 kPa)
Entrada - Salida	NPT macho de 3/4 pulg. (19 mm)

Información de seguridad

Lea, comprenda y siga toda la información de seguridad contenida en estas instrucciones antes de la instalación y el uso del protector del calentador de agua EcoPure modelo EPWHP. Conserve estas instrucciones como referencia para el futuro.

EXPLICACIÓN DE LAS CONSECUENCIAS DE LOS MENSAJES DE ADVERTENCIA

 ADVERTENCIA	Indica una situación potencialmente peligrosa que, si no se evita, podría ocasionar lesiones graves o letales y/o daños materiales.
PRECAUCIÓN	Indica una situación potencialmente peligrosa que, si no se evita, puede ocasionar daños materiales.

ADVERTENCIA

Para reducir la posibilidad de lesiones por escaldadura debido al derrame de agua caliente durante un cambio de filtro:

- Yebe abrir un grifo de agua caliente aguas abajo del calentador de agua y dejar que drene al menos 2 galones (7.5 litros) de agua antes de retirar el cartucho. El agua en las tuberías y el filtro puede estar mucho más caliente que la temperatura de las tuberías o la superficie del filtro.

Para reducir el riesgo asociado con la ingestión de contaminantes:

- Si el agua es microbiológicamente impura o si se desconoce su calidad, NO USE el sistema sin una adecuada desinfección antes o después del mismo.

PRECAUCIÓN

Para reducir el riesgo asociado con los daños materiales debido a la fuga de agua:

- Lea y siga las instrucciones antes de la instalación y el uso de este sistema.
- La instalación y el uso DEBEN cumplir con todos los códigos de plomería locales y estatales.
- No lo instale en tuberías de agua caliente. El agua caliente dañará el protector del calentador de agua. La temperatura máxima del agua de suministro de este sistema es de 100 °F (38 °C).
- No instale este producto donde quede expuesto al aire libre o a la luz solar directa.
- No instale ni almacene este producto donde quede expuesto a temperaturas debajo del punto de congelamiento. El agua que se congele dentro del protector del calentador de agua lo dañará.
- La presión máxima de operación del agua en este sistema es de 100 libras por pulgada cuadrada (689 kPa). Si la presión del suministro de agua de su vivienda supera las 80 PSI (551 kPa), instale una válvula reductora de presión antes de instalar el protector del calentador de agua.
- No suelde las uniones mientras estén conectadas al protector del calentador de agua. El calor de la soldadura dañará los puertos de entrada y salida.
- Tenga cuidado al usar alicates o llaves de tubos para apretar las uniones de plástico, ya que puede dañarlas al ajustarlas excesivamente.

IMPORTANTE

- Durante la instalación, CORTE EL SUMINISTRO ELÉCTRICO O DE COMBUSTIBLE DEL CALENTADOR DE AGUA después de cerrar el suministro de agua.
- El cartucho desechable DEBE reemplazarse cada 6 meses, o antes si se produce una reducción notable en el caudal.

Instalación

PRECAUCIÓN

Para reducir el riesgo asociado con los daños materiales debido a la fuga de agua:

- No lo instale en tuberías de agua caliente. El agua caliente dañará el protector del calentador de agua. La temperatura máxima del agua de suministro de este sistema es de 100 °F (38 °C).
- Durante la instalación, CORTE EL SUMINISTRO ELÉCTRICO O DE COMBUSTIBLE DEL CALENTADOR DE AGUA después de cerrar el suministro de agua.
- No suelde la plomería mientras esté conectada al protector del calentador de agua. El calor de la soldadura dañará los puertos de entrada y salida.
- Tenga cuidado al usar alicates o llaves de tubos para apretar las uniones de plástico, ya que puede dañarlas al ajustarlas excesivamente.
- Cerciórese de que todas las tuberías y las uniones estén fijas y sin fugas.

IMPORTANTE

- Instale el protector del calentador de agua con los puertos de entrada y salida orientados como se muestra en la Figura 1. Cerciórese de no invertir las conexiones.
- No instale el protector del calentador de agua horizontalmente ni al revés.
- Instálelo por lo menos a 18 pulg. (46 cm) del calentador de agua.
- Deje un espacio libre mínimo de 2 pulg. (5 cm) debajo del filtro para permitir el cambio del cartucho.

1. El protector del calentador de agua tiene roscas NPT macho de 3/4 pulg. en los puertos de entrada y salida. Obtenga dos uniones NPT hembra de 3/4 pulg. (no se incluyen) del tamaño y tipo adecuados para adaptar la unidad a la tubería de suministro de agua FRÍA existente.

NOTA: Consulte a un plomero si no puede identificar la tubería de suministro de agua fría a su calentador de agua.

2. Cierre el suministro de agua fría. Abra un grifo de agua caliente aguas abajo del calentador de agua para aliviar la presión (el grifo permanecerá abierto hasta el final del Paso 6). CORTE EL SUMINISTRO ELÉCTRICO O DE COMBUSTIBLE DEL CALENTADOR DE AGUA. Drene el agua de la tubería.
3. Corte una sección de la tubería de suministro de agua FRÍA según sea necesario para instalar el protector del calentador de agua e instale los adaptadores de plomería. No suelde las uniones mientras estén conectadas al protector del calentador de agua. El calor de la soldadura dañará los puertos de entrada y salida.
4. Aplique 4 vueltas de cinta selladora a los extremos roscados de los puertos de entrada y salida del protector del calentador de agua. Apriete firmemente todas las uniones.
5. Cerciórese de que el cartucho del filtro esté completamente instalado, de modo que la flecha quede alineada con la marca en el conjunto del cabezal (consulte la Fig. 3 en la página siguiente).
6. Cerciórese de que un grifo de agua caliente aún esté abierto aguas abajo del calentador de agua. Una vez que haya finalizado el trabajo de plomería, vuelva a abrir lentamente el suministro de agua fría. Cuando el agua fluya sin problemas, cierre el grifo y revise si hay fugas en la instalación.
7. Vuelva a encender el calentador de agua.
8. Abra un grifo de agua caliente aguas abajo del calentador de agua y deje que el agua corra por el sistema durante 10 minutos a fin de limpiar el cartucho filtrante.

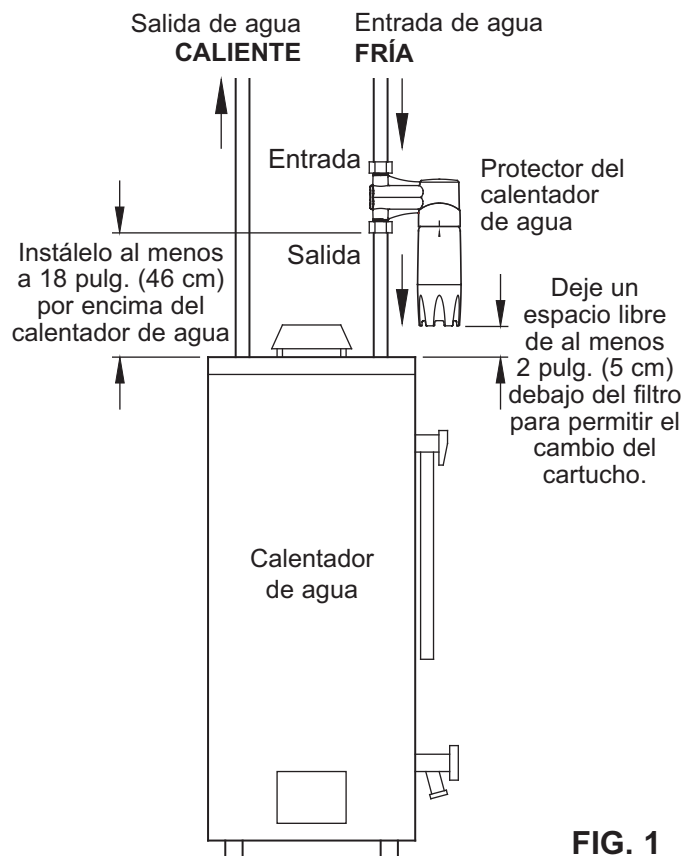

FIG. 1

Se recomienda reemplazar el protector del calentador de agua EPWHP cada vez que cambie el calentador de agua.

Reemplazo del filtro

ADVERTENCIA

Para reducir la posibilidad de lesiones por escaldadura debido al derrame de agua caliente durante un cambio de filtro:

- Yebe abrir un grifo de agua caliente aguas abajo del calentador de agua y dejar que drene al menos 2 galones (7.5 litros) de agua antes de retirar el cartucho. El agua en las tuberías y el filtro puede estar mucho más caliente que la temperatura de las tuberías o la superficie del filtro.

PRECAUCIÓN

Para reducir el riesgo asociado con los daños materiales debido a la fuga de agua:

- El cartucho desechable DEBE reemplazarse cada 6 meses, o antes si se produce una reducción notable en el caudal.

Reemplace el cartucho filtrante cada **6 meses**

N/P de cartucho de reemplazo **EPWHC**

Inscríbese en www.ecopure.com
para recibir recordatorios sobre el cambio
de cartuchos filtrantes

NOTA: La función de derivación automática del protector del calentador de agua evita la necesidad de cortar el suministro de agua al momento de cambiar el cartucho filtrante.

1. Abra un grifo de agua caliente aguas abajo del calentador de agua y deje que drene al menos 7.5 litros (2 galones) de agua antes de retirar el cartucho. Cierre el grifo.
2. Gire el cartucho filtrante a la izquierda para retirarlo del conjunto de cabezal. (Vea la Fig. 2). Al retirarse el cartucho, se descargará una pequeña cantidad de agua del conjunto del cabezal.
3. Deseche adecuadamente el cartucho usado.
4. Retire el cartucho filtrante nuevo de su envase. Introduzca el cartucho nuevo en el conjunto del cabezal y gírelo a la derecha a fin de acoplarlo.

IMPORTANTE: Apriete el cartucho filtrante hasta que la flecha se alinee con la marca en el conjunto de cabezal. (Vea la Fig. 3.)

5. Abra un grifo de agua caliente y deje que el agua fluya por el sistema durante 10 minutos para limpiar el cartucho.

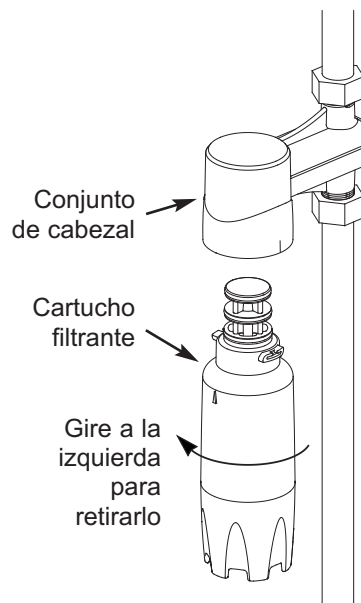

FIG. 2

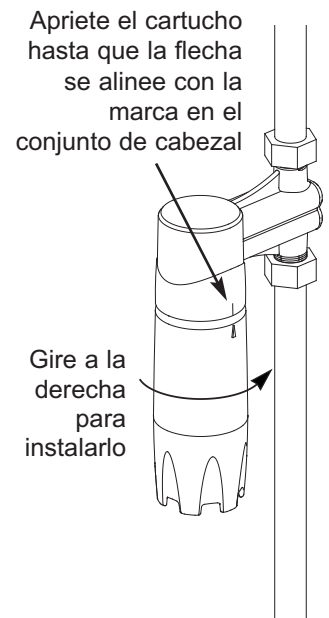

FIG. 3

¿Tiene preguntas? Llame gratis al 1-800-693-1138 o visite www.ecopure.com

GARANTÍA

GARANTÍA LIMITADA DE UN AÑO PARA EL PROTECTOR DEL CALENTADOR DE AGUA (excepto los cartuchos filtrantes)

Garante: Ecodyne Water Systems, 1890 Woodlane Drive, Woodbury, MN 55125

El garante garantiza al propietario original que el protector del calentador de agua, cuando se instale y mantenga en conformidad con las instrucciones, carecerá de defectos materiales y de fabricación por un período de un (1) año a partir de la fecha de compra. Si dentro del primer año, se comprueba tras una inspección que una pieza presentó una avería, el garante, a su exclusivo criterio, reemplazará o reparará dicho componente sin cargo, a excepción de los costos de despacho e instalación. La mano de obra para mantener el equipo no está contemplada en la garantía. Los cartuchos filtrantes son consumibles y no cuentan con cobertura de garantía.

SI DESEA OBTENER PIEZAS BAJO LA GARANTÍA, SIMPLEMENTE LLAME AL 1-800-693-1138 para obtener asistencia. Esta garantía se aplicará solamente mientras el producto se use en los Estados Unidos o Canadá.

Disposiciones generales

Las garantías precedentes tendrán vigencia a condición de que el protector del calentador de agua funcione a presiones de agua no superiores a 100 PSI (689 kPa), y a temperaturas de agua no superiores a 100 °F (38 °C); y a condición de que el protector del calentador de agua no se someta a maltrato, uso incorrecto, modificación, abandono, congelamiento, accidente o negligencia; y a condición de que dicho protector no sea dañado por ninguna fuerza inusual de la naturaleza, que incluye, entre otras, inundación, huracán, tornado o terremoto.

El garante queda justificado si el incumplimiento de sus obligaciones de garantía se debe a huelgas, regulaciones gubernamentales, escasez de materiales u otras circunstancias ajenas a su control.

***EXCEPTO LAS GARANTÍAS DESCRITAS ESPECÍFICAMENTE MÁS ARRIBA, NO RIGE NINGUNA OTRA GARANTÍA SOBRE EL PROTECTOR DEL CALENTADOR DE AGUA. TODA GARANTÍA IMPLÍCITA, INCLUYENDO CUALQUIER GARANTÍA IMPLÍCITA DE COMERCIABILIDAD O APTITUD PARA UN PROPÓSITO EN PARTICULAR, SE EXCLUYE EN LA MEDIDA DE QUE PUEDA PROLONGAR LOS PERIODOS INDICADOS PRECEDENTEMENTE. LA ÚNICA OBLIGACIÓN DEL GARANTE CONFORME A LAS PRESENTES GARANTÍAS ES REEMPLAZAR O REPARAR EL COMPONENTE O LA PIEZA QUE SE DEMUESTRE DEFECTUOSA DENTRO DEL PERIODO ESPECIFICADO. ASIMISMO, EL GARANTE NO SE RESPONSABILIZARÁ DE DAÑOS CONSECUENTES O IMPREVISTOS. NO SE AUTORIZA A NINGÚN DISTRIBUIDOR GARANTE, AGENTE, REPRESENTANTE NI A NINGUNA OTRA PERSONA A PROLONGAR NI AMPLIAR LAS GARANTÍAS DESCRITAS EXPRESAMENTE MÁS ARRIBA.**

En algunos estados no se permiten limitaciones sobre la duración de una garantía implícita ni exclusiones o limitaciones de daños imprevistos o consecuentes, de modo que las limitaciones y exclusiones de la presente garantía podrían no aplicarse a usted. Esta garantía le otorga derechos legales específicos, y es posible que usted tenga otros derechos, los cuales varían de un estado a otro. La presente garantía solo se aplica a instalaciones que sean propiedad de los consumidores.